

SCRAP REMOVER

スクラップリムーバー



① スクラップリムーバー用途 (The Usage of Scrap Remover) 스크랩리무버 용도

- スクラップリムーバーはプレス量産中に金型の下に落ちるスクラップをスクラップシューターで受け止めスクラップを外に排出する装置です。
- The Scrap Remover is installed with a scrap chute in a location where the scrap falls underneath the mold and transports scrap metal to the outside of the mold.
- 스크랩리무버는 프레스 양산중에 스크랩이 떨어지는 위치에 스크랩슈트를 설치하여 스크랩을 밖으로 이송하는 용도

② スクラップリムーバー特徴 (Features of Scrap Remover) 스크랩리무버 특징

- 傾斜角度調節可能
- Three adjustable angle
- 構造が簡単で、設置が便利
- Simple structure and easy installation
- 簡単なメンテナンス
- Low maintenance
- 高荷重
- High load capacity
- 경사각도조절 가능
- 구조가 간단하고 설치가 편리
- 유지보수가 편리
- 고하중

③ 保証期間 (Warranty) 보증기간

- 2年 5,000時間 (2years, 5,000hr) 2년, 5,000시간

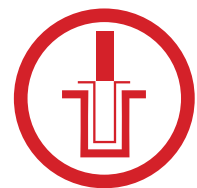
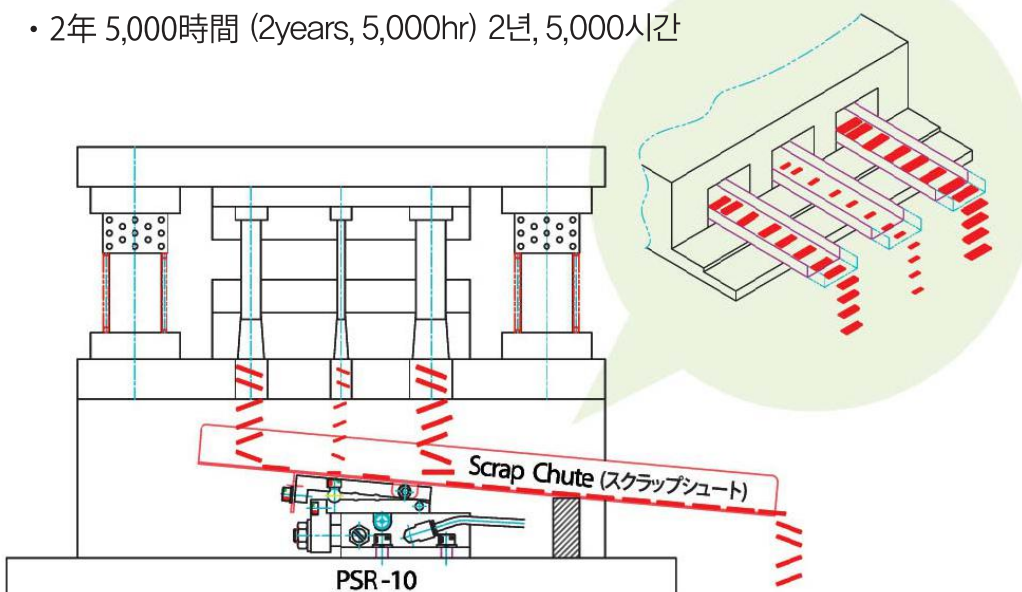

POWERTEC

有限会社エス・ケー・トラスト

① スクラップリムーバー仕様 Scrap Remover Specifications 스크래피리무버 사양

② 空気消費量 Air Consumption 공기소모량

モデル名 MODEL 모델명	最大搬送荷重 Capacity 제품용량 (kg)	使用圧力 Working Pressure 사용권장압력 (bar)	動作流体 Working Fluid 작동유체	最大ストローク Max. Stroke 최대행정거리 (mm)	傾斜角度 Angle of inclination 경사각도	製品重量 Weight 제품중량 (kg)
PSR-10	10	3~6	Air	30	3°, 6°, 9°	2.5
PSR-20	20			35		5.1
PSR-30	30			33		8.2
PSR-50	50			43		10.8

使用圧力 Working pressure 사용압력	空気消費量 공기소모량(L/min)			
	PSR-10	PSR-20	PSR-30	PSR-50
3bar	12	15	20	26
4bar	20	22	29	38
5bar	23	26	34	45
6bar	30	35	46	60

③ スクラップリムーバーサイズ Scrap Remover Size 스크래피리무버 치수

PSR-10

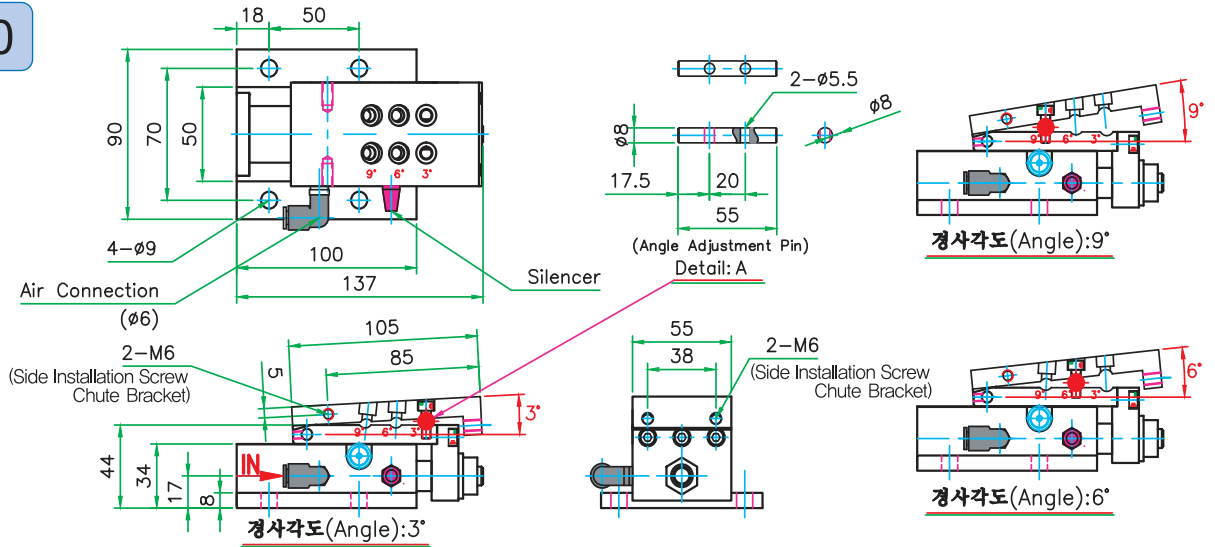

PSR-20

PSR-30

PSR-50

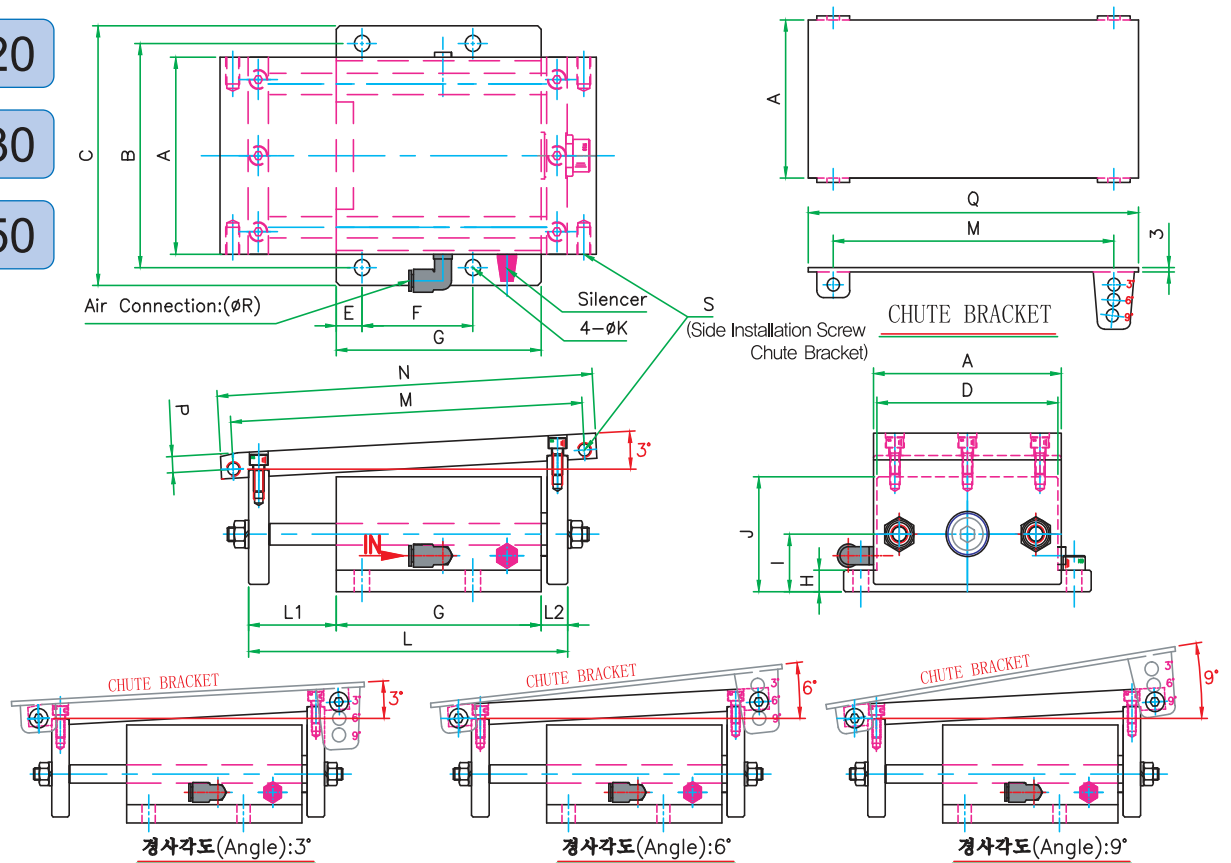

MODEL	A	B	C	D	E	F	G	H	I	J	øK	L	L1	L2	M	N	P	Q	øR	S
PSR-20	90	110	125	90	20	55	105	10	24	48	9	172	50	17	185	195	8	218	6	M6
PSR-30	110	125	145	106	15	65	120	12	32	64	9	187	50	17	206	220	9	242	6	M8
PSR-50	120	140	160	116	20	70	130	14	39	78	11	207	60	17	226	240	9	262	8	M8